

商品名	横葺(ショート)	品番	ESGY0AA	参考重量	600 [g]
-----	----------	----	---------	------	---------

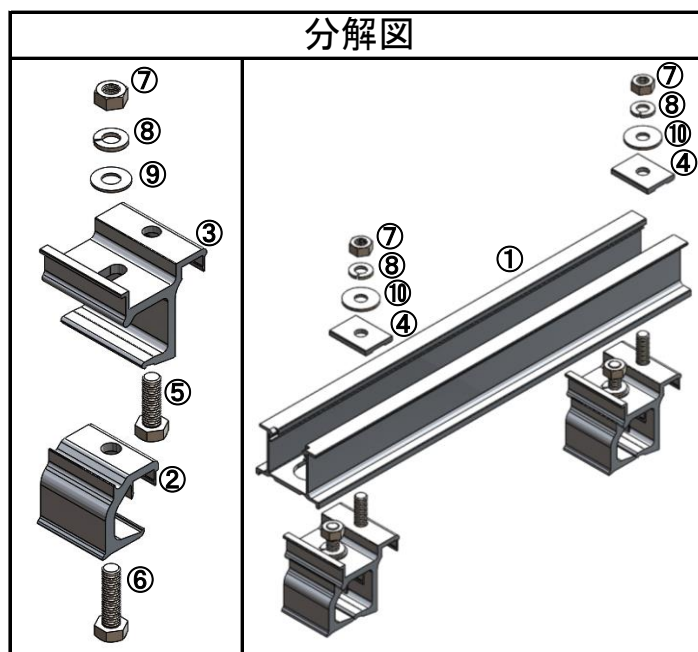
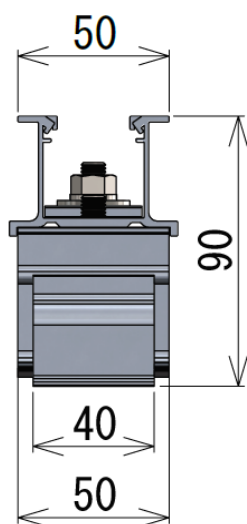
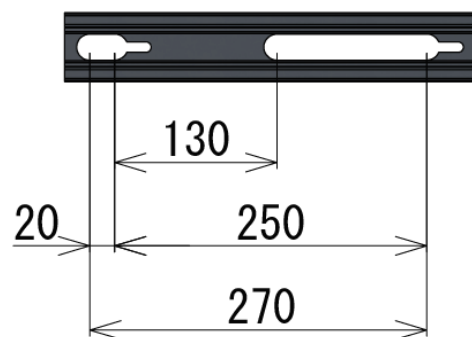
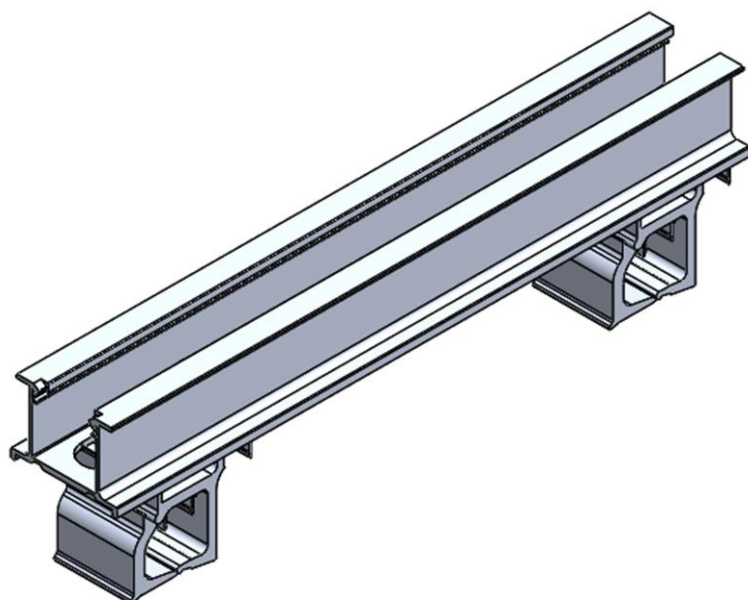

【商品構成】

番号	品名	数量	単体重量	仕様	材質 / 表面処理	備考
①	ショートトラックA	1	254 [g]	L330 × D55.6 × H40	A6063S-T5 / 陽極酸化塗装複合被膜 皮膜9 μm 塗膜7 μm	組付け
②	横葺板金用具A	2	88(44) [g]	L40 × D34.6 × H38	A6063S-T5 / 陽極酸化塗装複合被膜 皮膜9 μm 塗膜7 μm	組付け
③	横葺板金用具B	2	140(70) [g]	L50 × D53 × H50	A6063S-T5 / 陽極酸化塗装複合被膜 皮膜9 μm 塗膜7 μm	組付け
④	SR固定金具	2	14(7) [g]	L32 × D24 × H4	A6063S-T5 / 陽極酸化塗装複合被膜 皮膜9 μm 塗膜7 μm	組付け
⑤	六角ボルト	2	28(14) [g]	M8 × 25	SUS304 / ジオメット	組付け
⑥	六角ボルト	2	32(16) [g]	M8 × 30	SUS304 / ジオメット	組付け
⑦	六角ナット	4	20(5) [g]	M8	SUS304 / ジオメット	組付け
⑧	スプリングワッシャー	4	8(2) [g]	M8	SUS304 / ジオメット	組付け
⑨	丸座金	2	4(2) [g]	M8	SUS304 / ジオメット	組付け
⑩	丸座金大	2	12(6) [g]	M8 × 24 × 2.0	SUS304 / ジオメット	組付け

商品名	横葺(ロング)	品番	ESGY0BA	参考重量	703 [g]
-----	---------	----	---------	------	---------

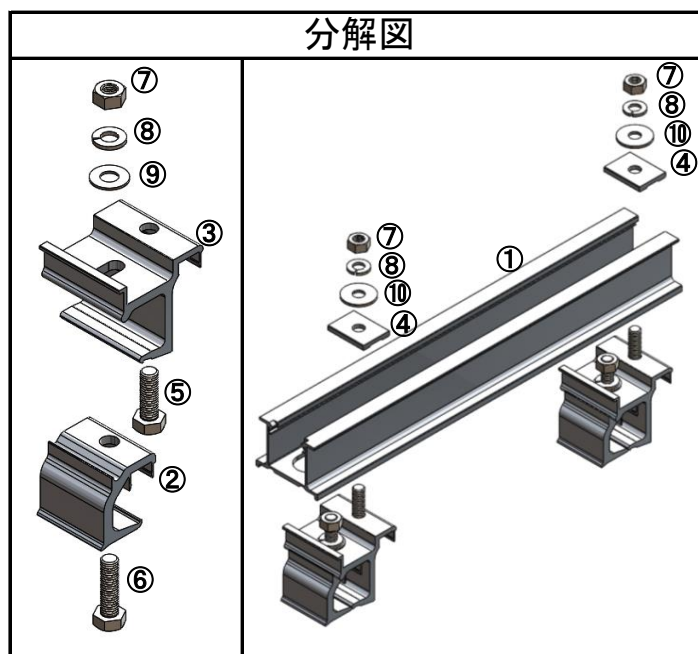
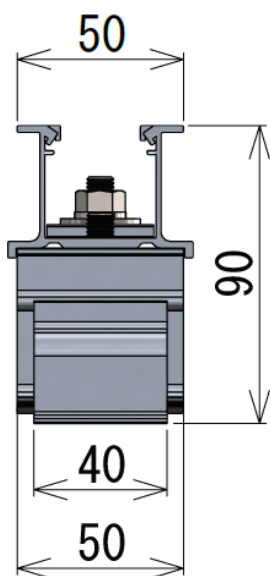
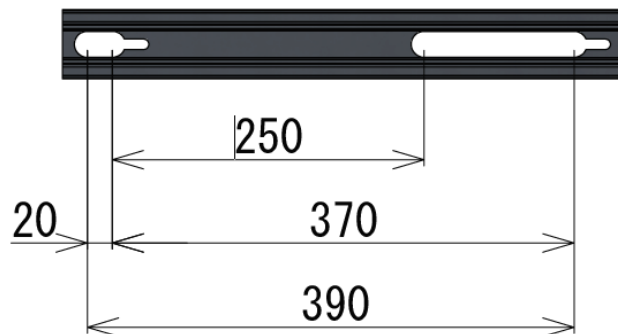
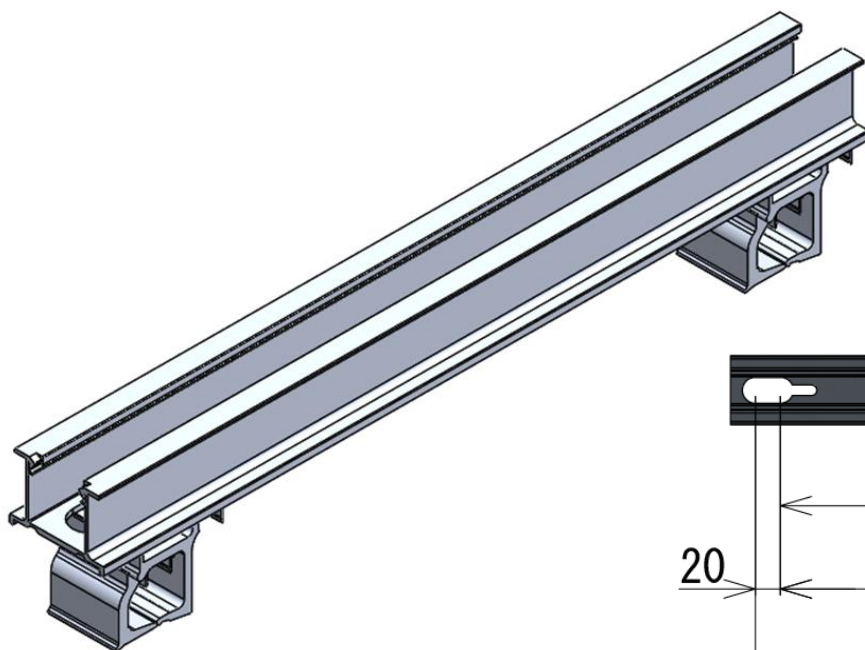

【商品構成】

番号	品名	数量	単体重量	仕様	材質 / 表面処理	備考
①	ショートトラックB	1	357 [g]	L450 × D55.6 × H40	A6063S-T5 / 陽極酸化塗装複合被膜 皮膜9μm 塗膜7μm	組付け
②	横葺板金用具A	2	88(44) [g]	L40 × D34.6 × H38	A6063S-T5 / 陽極酸化塗装複合被膜 皮膜9μm 塗膜7μm	組付け
③	横葺板金用具B	2	140(70) [g]	L50 × D53 × H50	A6063S-T5 / 陽極酸化塗装複合被膜 皮膜9μm 塗膜7μm	組付け
④	SR固定金具	2	14(7) [g]	L32 × D24 × H4	A6063S-T5 / 陽極酸化塗装複合被膜 皮膜9μm 塗膜7μm	組付け
⑤	六角ボルト	2	28(14) [g]	M8 × 25	SUS304 / ジオメット	組付け
⑥	六角ボルト	2	32(16) [g]	M8 × 30	SUS304 / ジオメット	組付け
⑦	六角ナット	4	20(5) [g]	M8	SUS304 / ジオメット	組付け
⑧	スプリングワッシャー	4	8(2) [g]	M8	SUS304 / ジオメット	組付け
⑨	丸座金	2	4(2) [g]	M8	SUS304 / ジオメット	組付け
⑩	丸座金大	2	12(6) [g]	M8 × 24 × 2.0	SUS304 / ジオメット	組付け

商品名	端部固定金具セット (32mm用)	品番	E02TA32A	参考重量	100 [g]
-----	----------------------	----	----------	------	---------

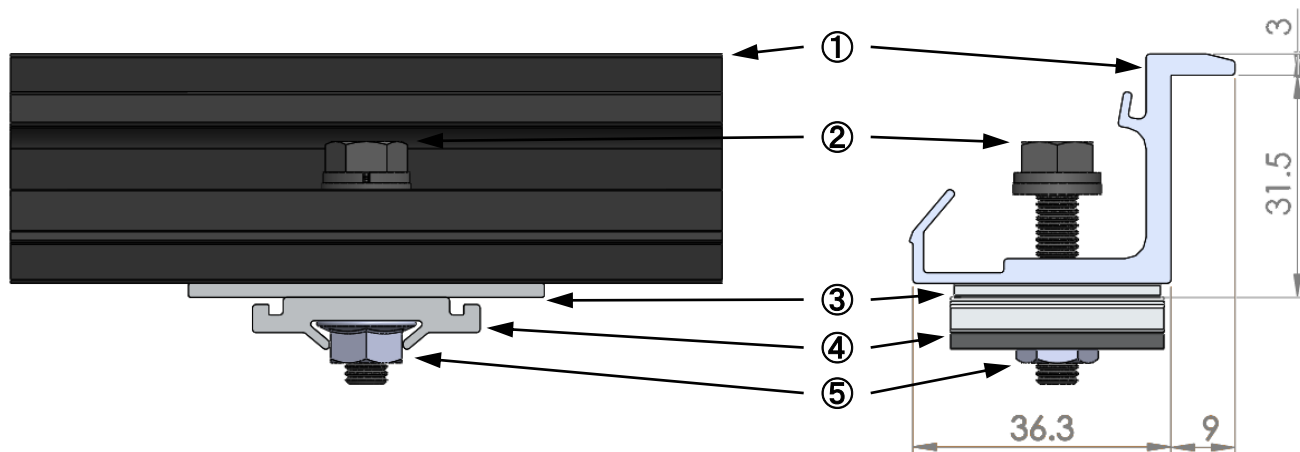
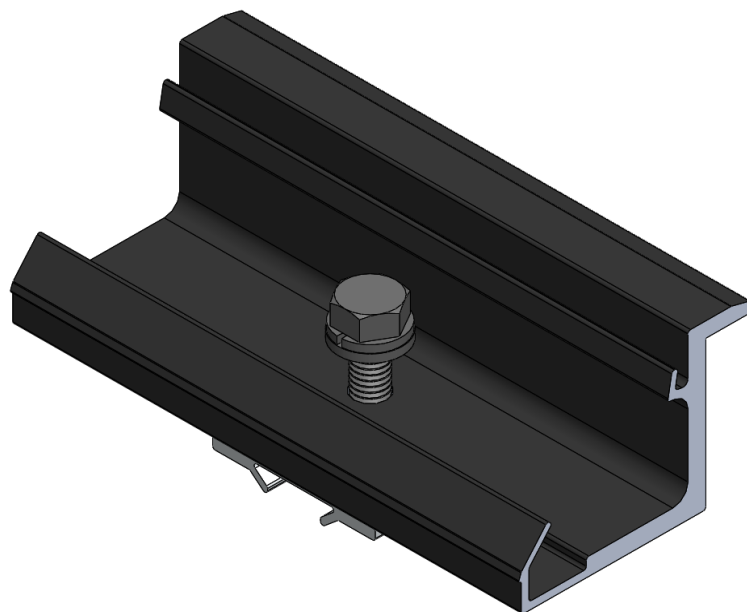

【商品構成】

番号	品名	数量	単体重量	仕様	材質 / 表面処理	備考
①	端部固定金具30	1	69 [g]	L100×D45.3×H32.5	A6063S-T5 / 陽極酸化塗装複合被膜 皮膜9μm 塗膜7μm	
②	六角ボルト	1	9 [g]	六角 トリ-マP=3 M6×30	SUS304 / SS-BK	組込
③	スペーサーT2.0	1	8 [g]	L29×D50×t 2.0	A6063S-T5 / 陽極酸化塗装複合被膜 皮膜9μm 塗膜7μm	組込
④	スライド金具	1	10 [g]	L30×D32×H7.4	A6063S-T5 / 陽極酸化塗装複合被膜 皮膜9μm 塗膜7μm	組込
⑤	フランジナット(セレート付)	1	4 [g]	M6	SUS304	組込

商品名	端部固定金具セット (35mm用)	品番	E02TA35A	参考重量	90 [g]
-----	----------------------	----	----------	------	--------

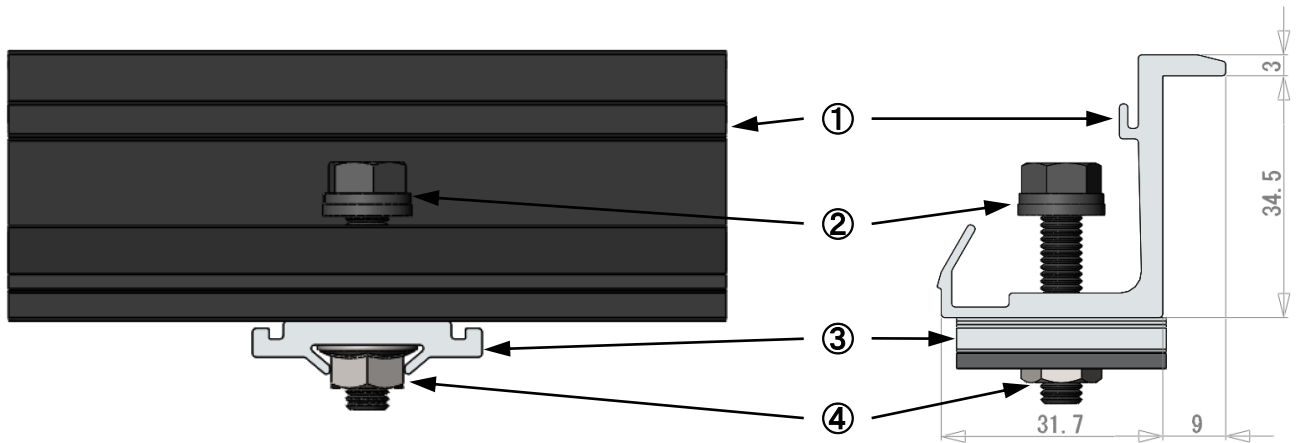
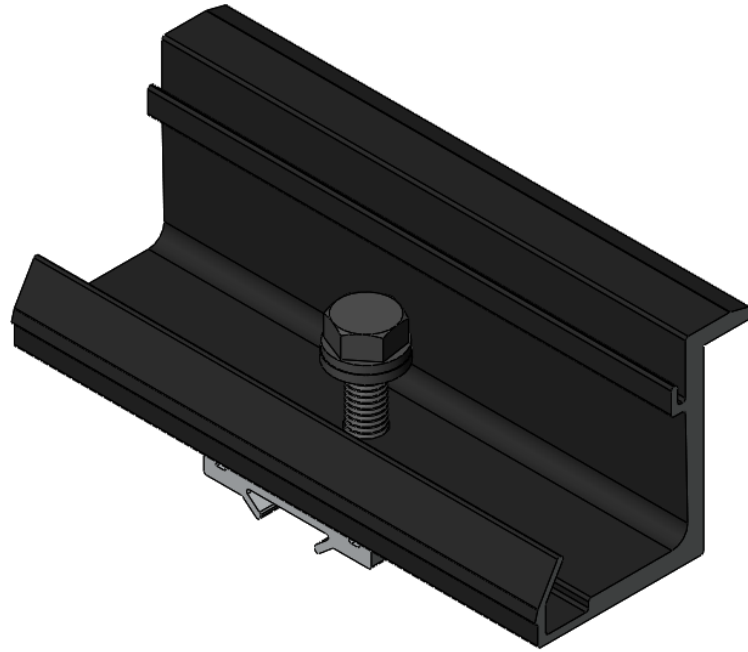

【商品構成】

番号	品名	数量	単体重量	仕様	材質 / 表面処理	備考
①	端部固定金具35	1	67 [g]	L100 × D41.3 × H37.5	A6063S-T5 / 陽極酸化塗装複合被膜 皮膜9μ m 塗膜7μ m	
②	六角ボルト	1	9 [g]	六角 トリ-マP=3 M6 × 30	SUS304 / SS-BK	組込
③	スライド金具	1	10 [g]	L30 × D32 × H7.4	A6063S-T5 / 陽極酸化塗装複合被膜 皮膜9μ m 塗膜7μ m	組込
④	フランジナット(セレート付)	1	4 [g]	M6	SUS304	組込

商品名	端部固定金具セット (38mm用)	品番	E02TA38A	参考重量	102 [g]
-----	----------------------	----	----------	------	---------

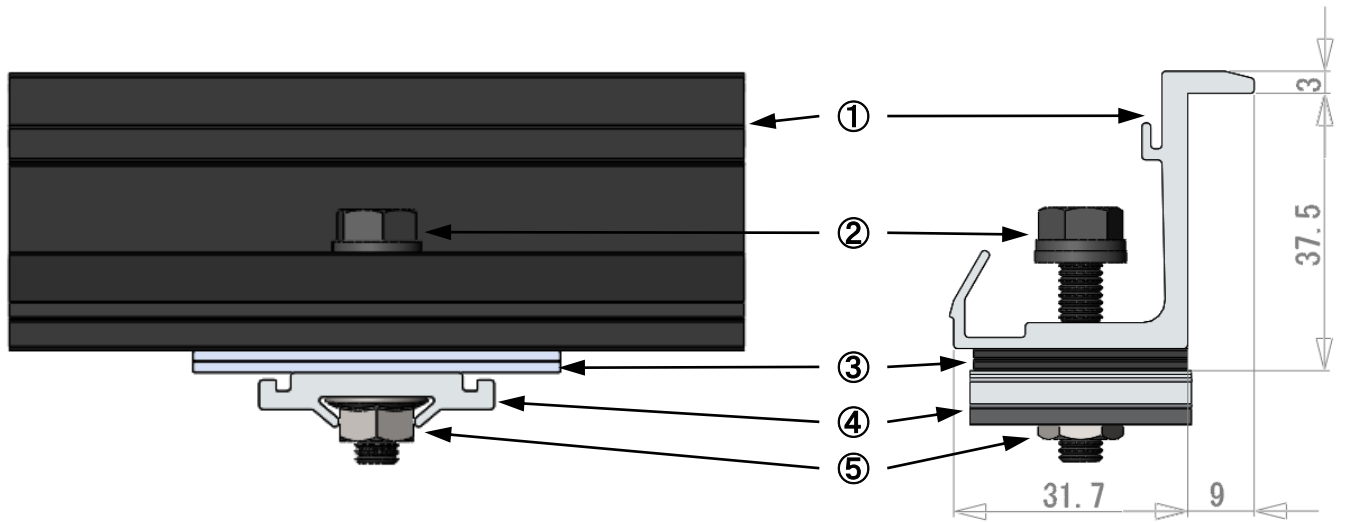
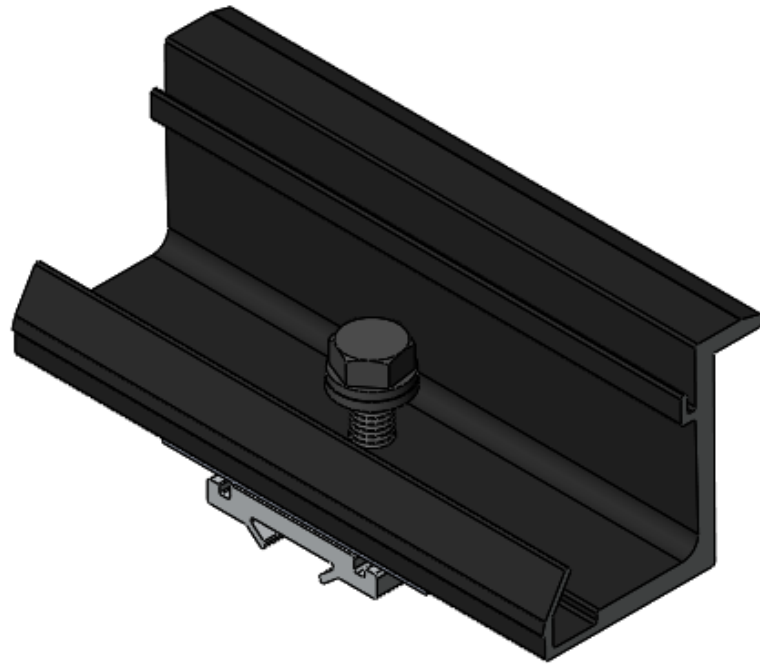

【商品構成】

番号	品名	数量	単体重量	仕様	材質 / 表面処理	備考
①	端部固定金具35	1	67 [g]	L100 × D41.3 × H37.5	A6063S-T5 / 陽極酸化塗装複合被膜 皮膜9μ m 塗膜7μ m	
②	六角ボルト	1	9 [g]	六角 トリ-マP=3 M6 × 30	SUS304 / SS-BK	組込
③	スペーサーT1.5	2	12(6) [g]	L29 × D50 × t 1.5	A6063S-T5 / 陽極酸化塗装複合被膜 皮膜9μ m 塗膜7μ m	組込
④	スライド金具	1	10 [g]	L30 × D32 × H7.4	A6063S-T5 / 陽極酸化塗装複合被膜 皮膜9μ m 塗膜7μ m	組込
⑤	フランジナット(セレート付)	1	4 [g]	M6	SUS304	組込

商品名	端部固定金具セット (40mm用)	品番	E02TA40A	参考重量	96 [g]
-----	----------------------	----	----------	------	--------

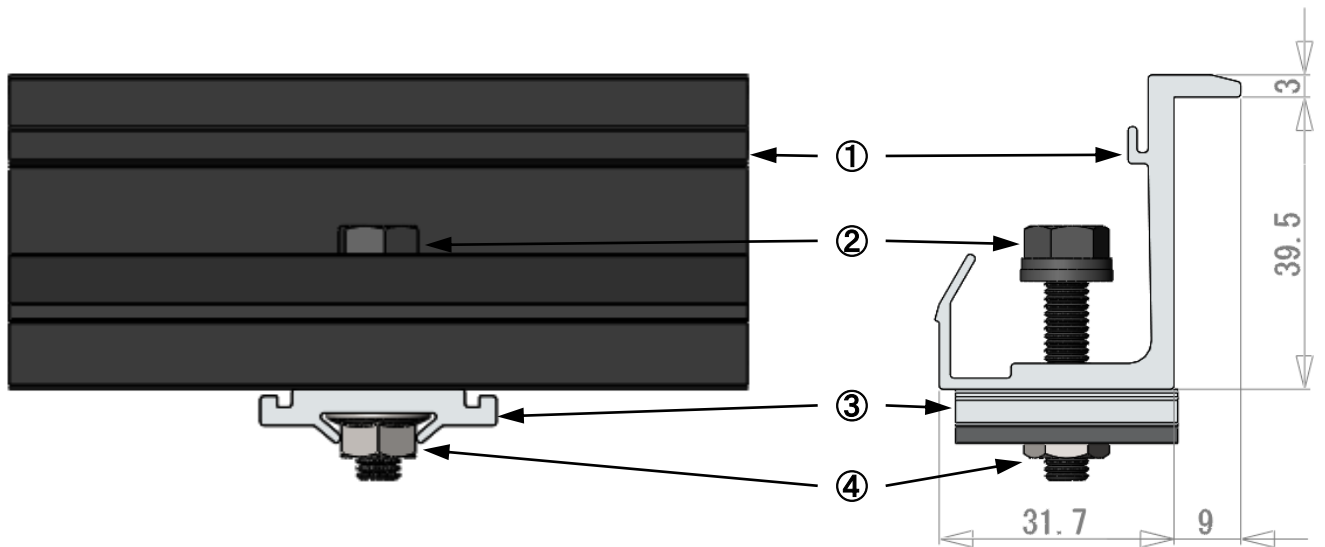
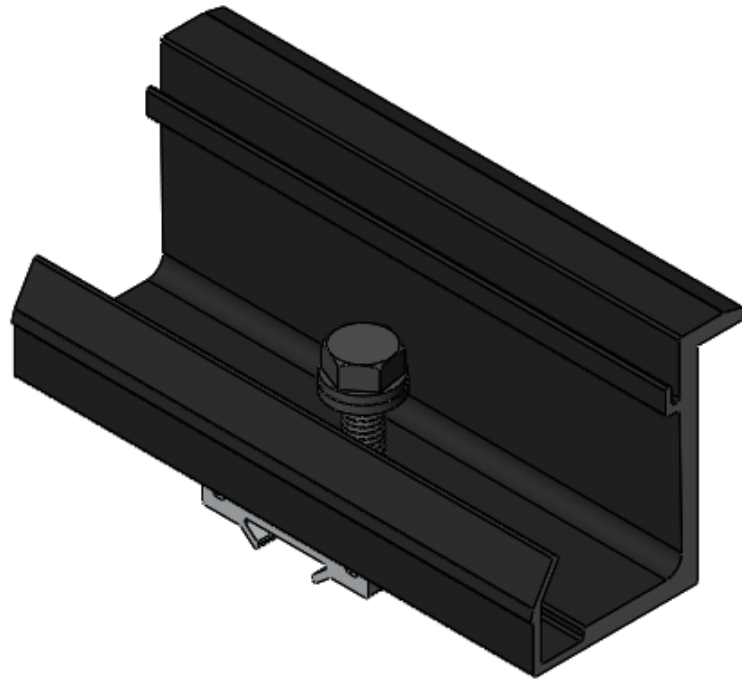

【商品構成】

番号	品名	数量	単体重量	仕様	材質 / 表面処理	備考
①	端部固定金具40	1	73 [g]	L100 × D41.3 × H42.5	A6063S-T5 / 陽極酸化塗装複合被膜 皮膜9μ m 塗膜7μ m	
②	六角ボルト	1	9 [g]	六角 トリ-マP=3 M6 × 30	SUS304 / SS-BK	組込
③	スライド金具	1	10 [g]	L30 × D32 × H7.4	A6063S-T5 / 陽極酸化塗装複合被膜 皮膜9μ m 塗膜7μ m	組込
④	フランジナット(セレート付)	1	4 [g]	M6	SUS304	組込

商品名	端部固定金具セット (45・46mm用)	品番	E02TA45A	参考重量	104 [g]
-----	-------------------------	----	----------	------	---------

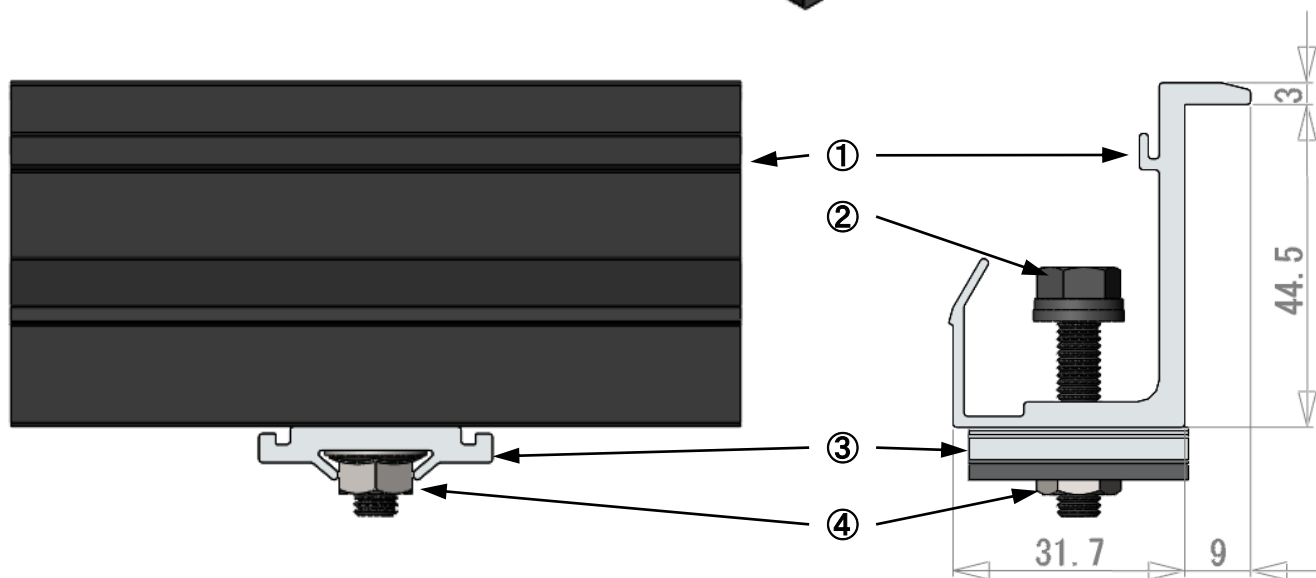
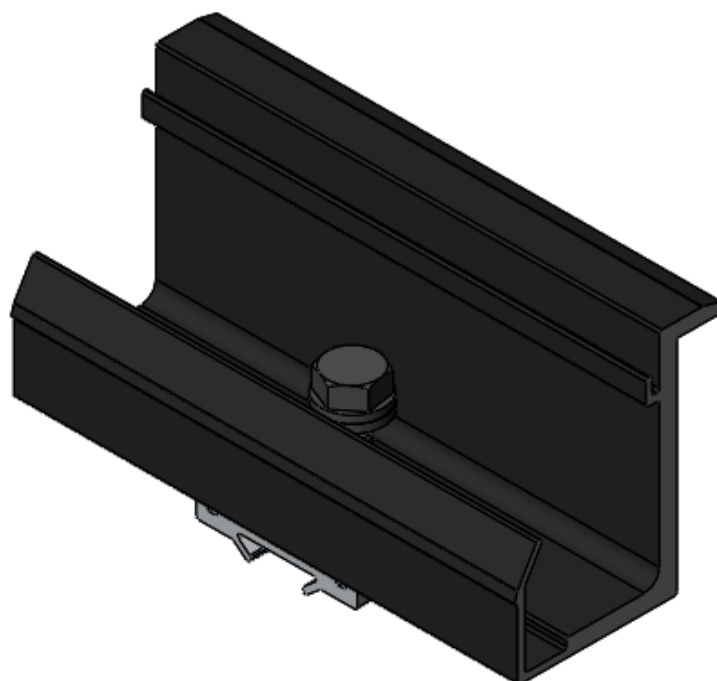

【商品構成】

番号	品名	数量	単体重量	仕様	材質 / 表面処理	備考
①	端部固定金具45	1	81 [g]	L100 × D41.3 × H47.5	A6063S-T5 / 陽極酸化塗装複合被膜 皮膜9μm 塗膜7μm	
②	六角ボルト	1	9 [g]	六角 トリ-マP=3 M6 × 30	SUS304 / SS-BK	組込
③	スライド金具	1	10 [g]	L30 × D32 × H7.4	A6063S-T5 / 陽極酸化塗装複合被膜 皮膜9μm 塗膜7μm	組込
④	フランジナット(セレート付)	1	4 [g]	M6	SUS304	組込

商品名	端部固定金具セット (33mm用)	品番	E02TA33A	参考重量	104 [g]
-----	----------------------	----	----------	------	---------

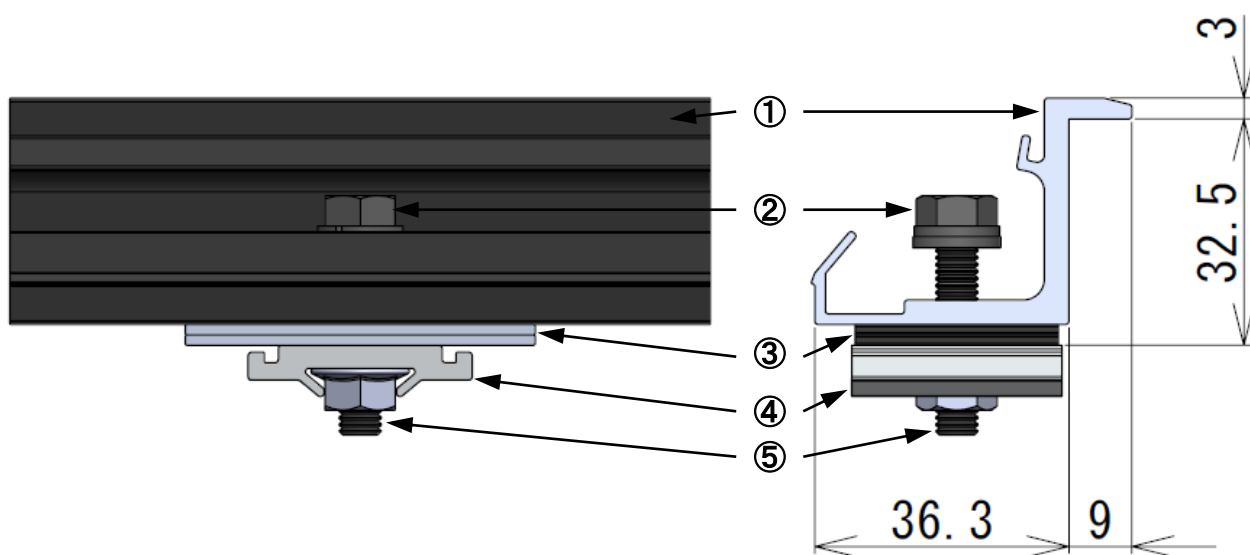
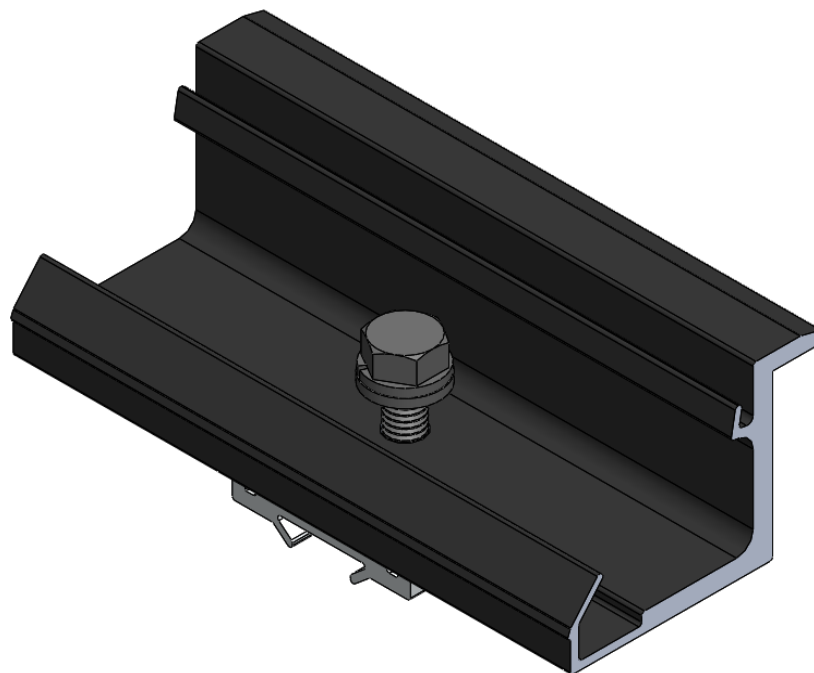

【商品構成】

番号	品名	数量	単体重量	仕様	材質 / 表面処理	備考
①	端部固定金具30	1	69 [g]	L100×D45.3×H32.5	A6063S-T5 / 陽極酸化塗装複合被膜 皮膜9μm 塗膜7μm	
②	六角ボルト	1	9 [g]	六角 トリ-マP=3 M6×30	SUS304 / SS-BK	組込
③	スペーサーT1.5	2	12(6) [g]	L29×D50×t 1.5	A6063S-T5 / 陽極酸化塗装複合被膜 皮膜9μm 塗膜7μm	組込
④	スライド金具	1	10 [g]	L30×D32×H7.4	A6063S-T5 / 陽極酸化塗装複合被膜 皮膜9μm 塗膜7μm	組込
⑤	フランジナット(セレート付)	1	4 [g]	M6	SUS304	組込

商品名	端部固定金具セット (30mm用)	品番	E02TA30A	参考重量	92 [g]
-----	----------------------	----	----------	------	--------

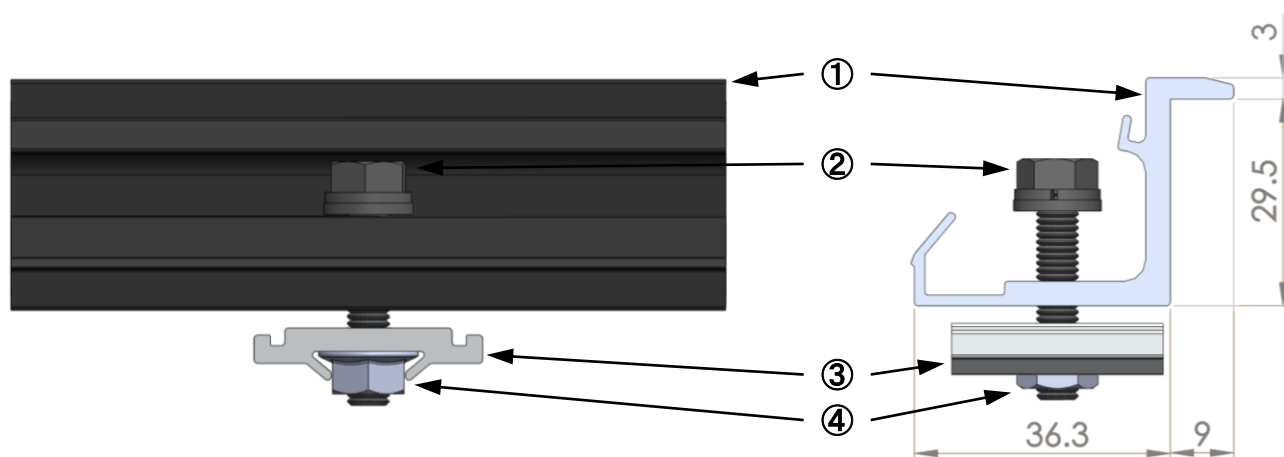
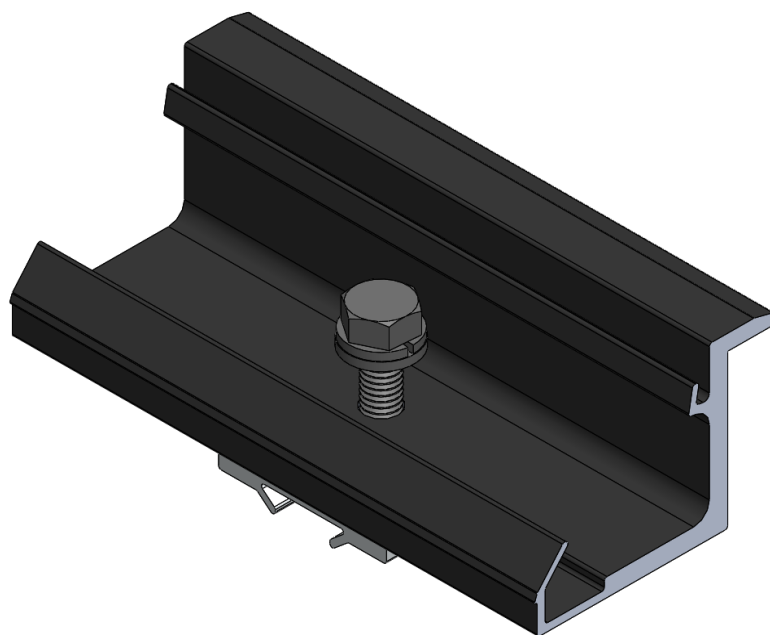

【商品構成】

番号	品名	数量	単体重量	仕様	材質 / 表面処理	備考
①	端部固定金具30	1	69 [g]	L100 × D45.3 × H32.5	A6063S-T5 / 陽極酸化塗装複合被膜 皮膜9 μm 塗膜7 μm	
②	六角ボルト	1	9 [g]	六角 トリ-マP=3 M6 × 30	SUS304 / SS-BK	組込
③	スライド金具	1	10 [g]	L30 × D32 × H7.4	A6063S-T5 / 陽極酸化塗装複合被膜 皮膜9 μm 塗膜7 μm	組込
④	フランジナット(セレート付)	1	4 [g]	M6	SUS304	組込

商品名	中間固定金具セット (30~41)	品番	E02CH01A	参考重量	66 [g]
-----	----------------------	----	----------	------	--------

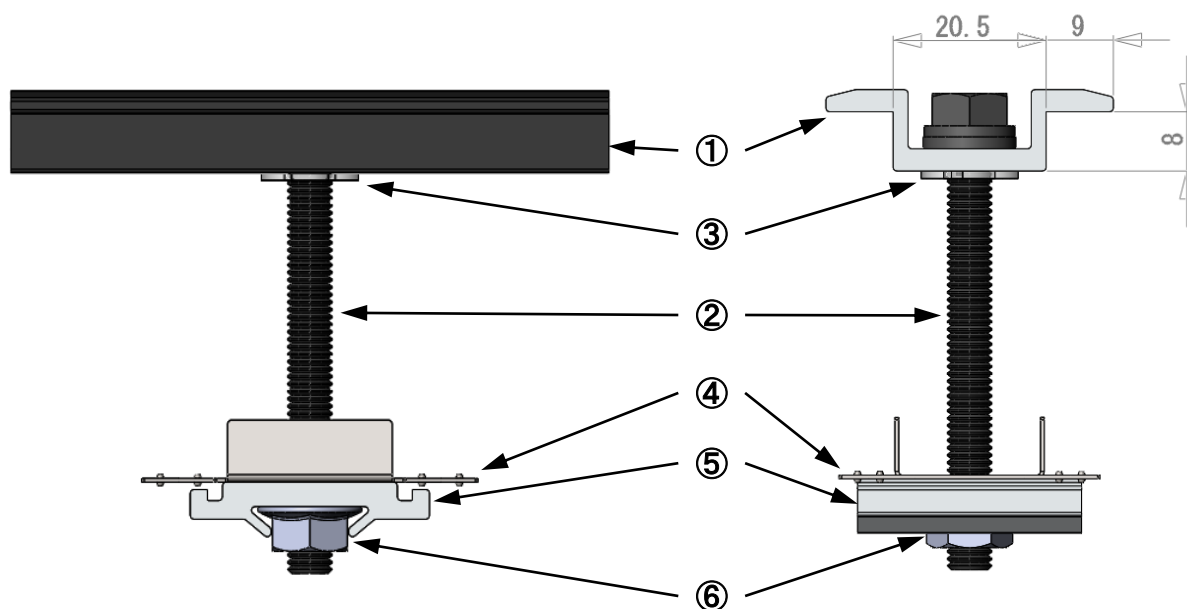
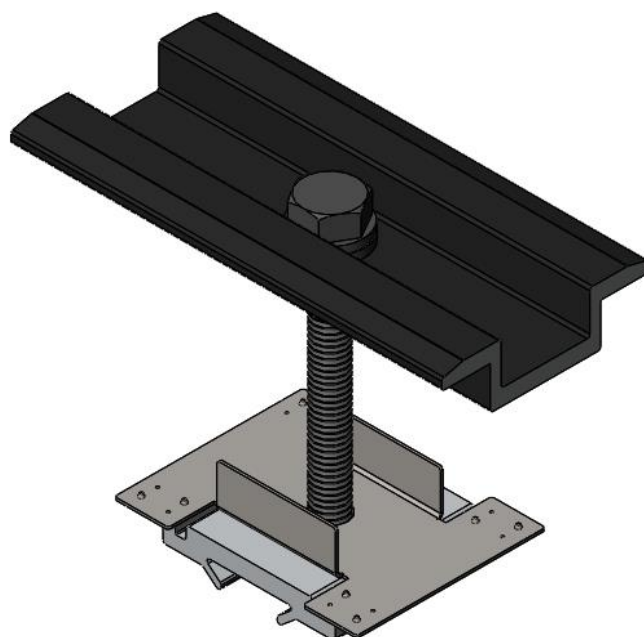

【商品構成】

番号	品名	数量	単体重量	仕様	材質 / 表面処理	備考
①	中間固定金具	1	30 [g]	L80×D38.5×H11	A6063S-T5 / 陽極酸化塗装複合被膜 皮膜9μm 塗膜7μm	
②	六角ボルト	1	15 [g]	六角 トリ-マP=3 M6×60	SUS304 / SS-BK	組込
③	ナイロンワッシャー(組込用)	1	1 [g]	6×13×t 1.0	樹脂	組込
④	スペース金具	1	6 [g]	t 0.5	SUS304	組込
⑤	スライド金具	1	10 [g]	L30×D32×H7.4	A6063S-T5 / 陽極酸化塗装複合被膜 皮膜9μm 塗膜7μm	組込
⑥	フランジナット(セレート付)	1	4 [g]	M6	SUS304	組込

商品名	中間固定金具セット (42~50)	品番	E02CH02A	参考重量	67 [g]
-----	----------------------	----	----------	------	--------

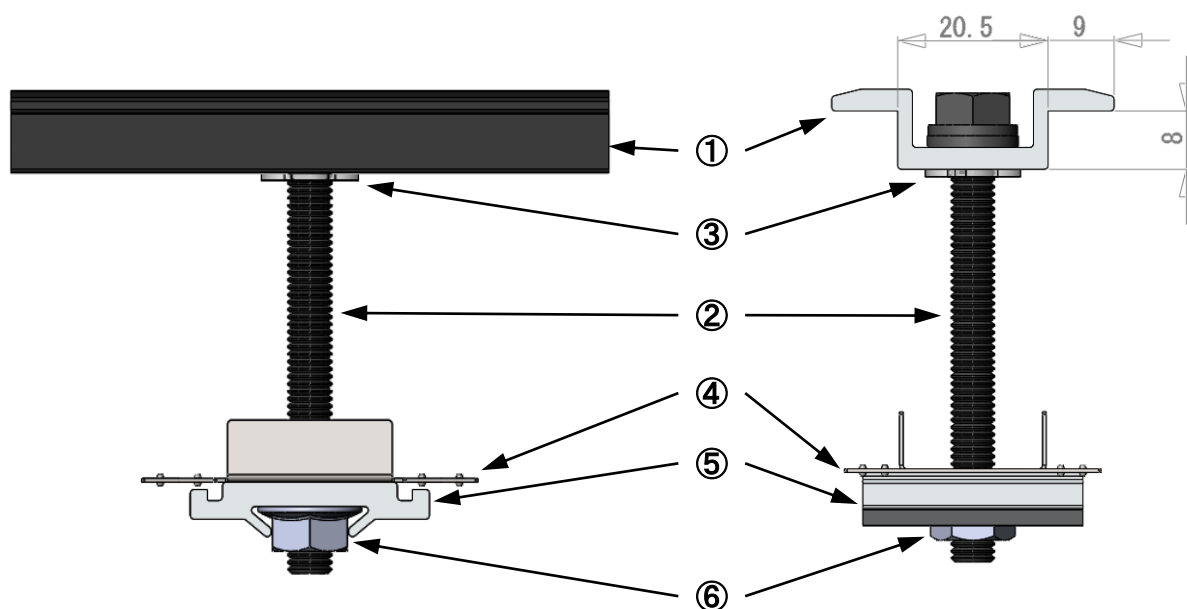
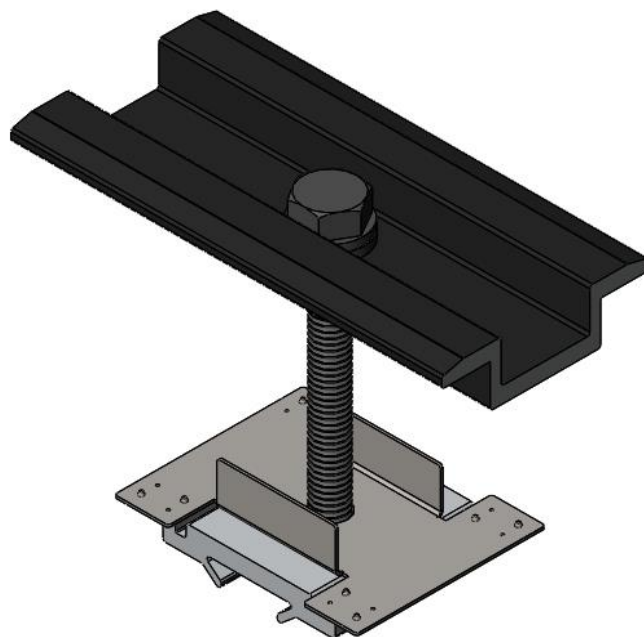

【商品構成】

番号	品名	数量	単体重量	仕様	材質 / 表面処理	備考
①	中間固定金具	1	30 [g]	L80×D38.5×H11	A6063S-T5 / 陽極酸化塗装複合被膜 皮膜9μm 塗膜7μm	
②	六角ボルト	1	16 [g]	六角 トリ-マP=3 M6×70	SUS304 / SS-BK	組込
③	ナイロンワッシャー(組込用)	1	1 [g]	6×13×t 1.0	樹脂	組込
④	スペース金具	1	6 [g]	t 0.5	SUS304	組込
⑤	スライド金具	1	10 [g]	L30×D32×H7.4	A6063S-T5 / 陽極酸化塗装複合被膜 皮膜9μm 塗膜7μm	組込
⑥	フランジナット(セレート付)	1	4 [g]	M6	SUS304	組込