

商品名	野地固定瓦用支持金具セット 和-1型	品番	E02NWG01A	参考重量	710 [g]
-----	-----------------------	----	-----------	------	---------

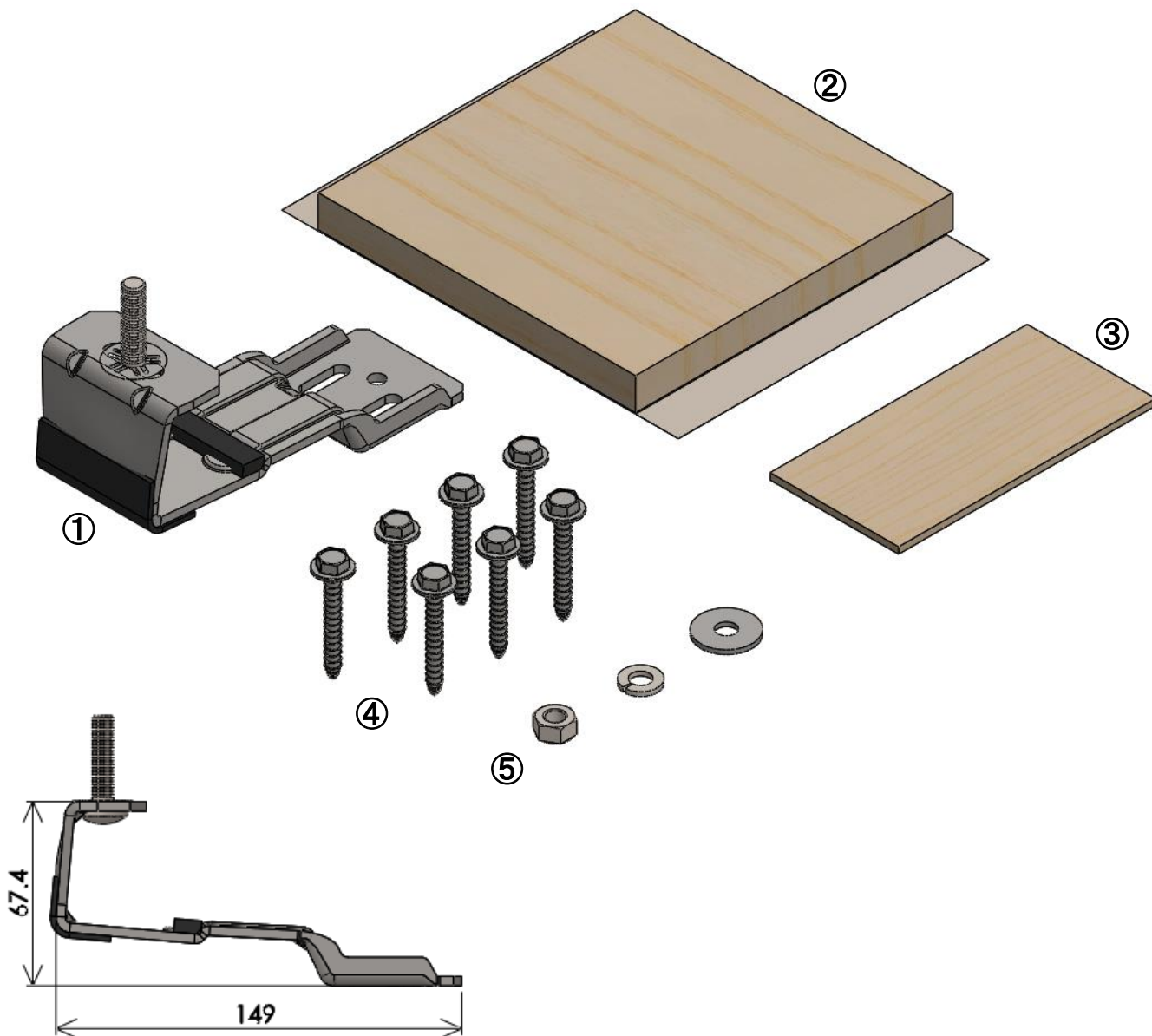

【商品構成】

番号	品名	数量	単体重量	仕様	材質 / 表面処理	備考
①	支持金具(和-1型)	1	300 [g]	L149×D50(60)×H67.4	SUS304	
	防水テープ	1	1 [g]	L10×D50×t 5.0	ルシーラ	金具に貼付け
	E4408ブチル	1	2 [g]	L40×D50×t 2.0	ゴムスポンジ	金具に貼付け
	角根丸頭ボルト	1	17 [g]	M8×35	SUS304	金具に組付け
	ボルト抜け止め	1	1 [g]	M8ボルト用	SUS304	金具に組付け
②	野地固定SL3固定台	1	210 [g]	L148×D148×t 15.0	構造用合板特類2級	
	ブチル	1	80 [g]	L145×D145×t2.0	XETRO NV-α	固定台の底面に貼付け
③	高さ調整板	1	9 [g]	L60×D120×t 3.0	耐水合板1類1等	
④	固定用ビス	7	77(11) [g]	6×50(六角フランジAタッピング)	SUS410 / ジオメット処理	
⑤	縦ラック固定セット					
	ワッシャー(大)	1	6 [g]	M8×24×2.0	SUS304	
	スプリングワッシャー	1	2 [g]	M8	SUS304	
	六角ナット	1	5 [g]	M8	SUS304	